

Montering av Xenonkit

I paketet ingår 2st ballaster, 2st lampor, manual och 2st dubbelhäftande tejp. Vid köp av H4-kit ingår även extra kablage. När man monterar ballastrarna är det viktigt att hitta en bra plats som skyddar mot smuts och vatten, även om ballasten tål vatten så ökar livslängden avsevärt om den monteras i en så torr miljö som möjligt.

Montering

1. Börja med att kolla hur du ska göra för att enklast få själva lamporna på plats, det skiljer sig beroende på bilmodell och det blir också olika svårt att montera lamporna. Om lamphuset lock är av hårdplast måste du borra ett hål i locket för att få ut kablaget efter att du har monterat lampan. Hålet bör vara ca: 25mm i diameter för att få ut kablarna och även kunna täcka för med medföljande gummibricka. Om du på ett enkelt sätt kan demontera hela strålkastaren underlättar detta arbetet men det är oftast inget som behövs.



2. När lampan sitter på plats i reflektorn ska den röda och svarta kabeln kopplas in i kontakten som normalt sett hade suttit på halogenlampan. När kablarna sitter på plats är det bara att dra ut dom resterande kablarna ur hålet som du har borrarat och slutligen täta med gummibrickan.

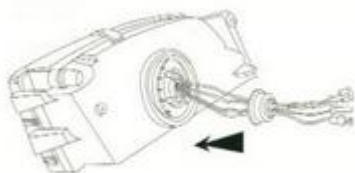

3. Dra kablarna på ett så bra sätt som möjligt, undvik att komma nära varma eller rörliga delar i motorn och försök dölja kablarna så bra det går för utseendets skull. Använd gärna buntband (ingår ej) för att fästa kablarna längs vägen.
4. Hitta en bra plats åt ballasten som är inom räckhåll för kablaget. Var noga med att torka rent med en våt trasa och låt torka. Lägg på den dubbelhäftande tejpens på ballasten och tryck sedan dit ballasten på önskad plats i motorrummet. Koppla ihop resterande kablar, dom kan bara kopplas ihop på ett sätt så det ska inte vara några problem.
5. Om ljusbilden blir alldeles för hög kan man justera ner ljuset på två sätt. 1. Skruva ner bilens ljus via den elektroniska ljusstyrningen som de flesta bilar har. 2. Om inte detta hjälper kan man skruva på strålkastarens justeringsskruv, börja med att skruva båda sidor i botten och räkna antalet varv för att få samma ljusbild på båda lyktor, ibland kan båda behövas men oftast räcker nr 1.

Kopplingschema

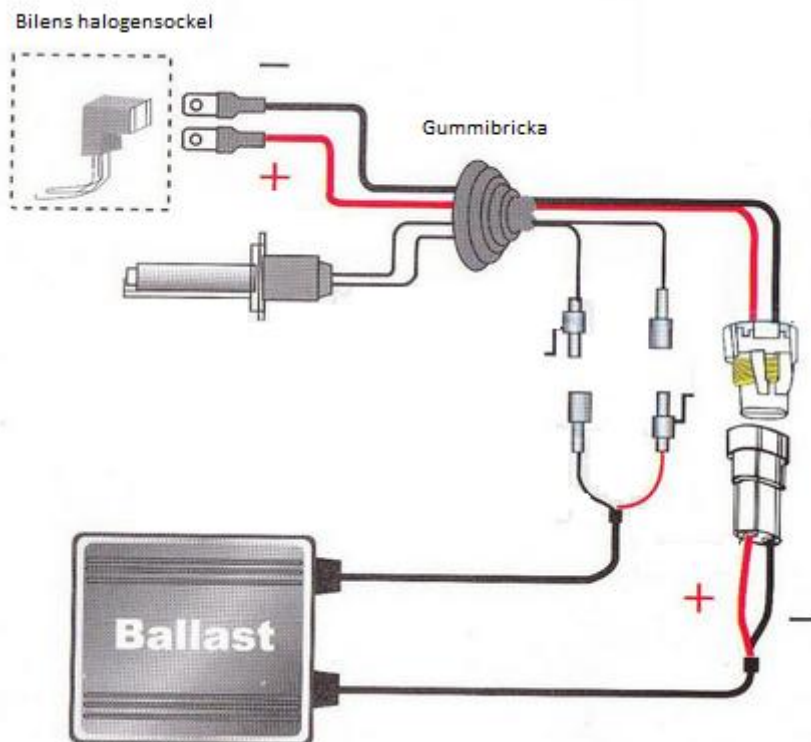

Kopplingschema för H4 Bi-xenon

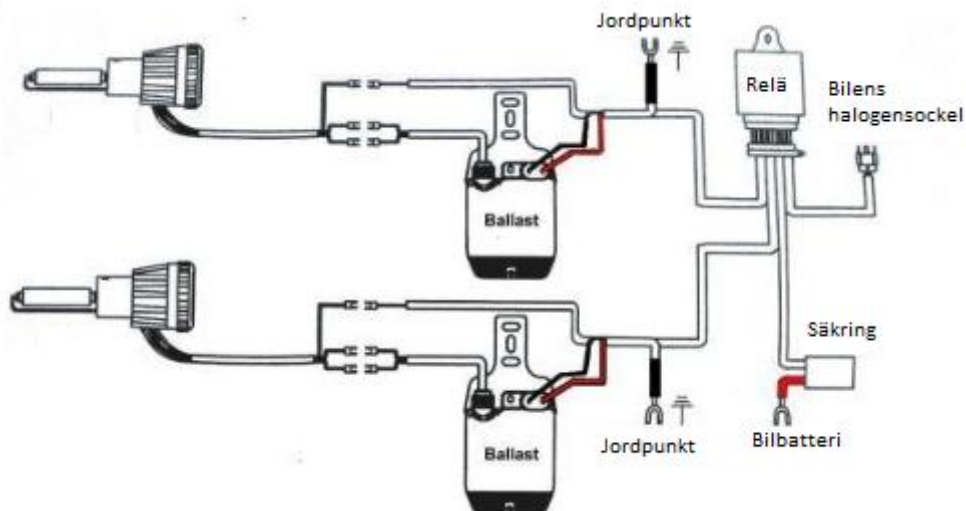

Skillnaden är att ett extra kabelstycke ska monteras se bild. Kabelstycket ska kopplas till två bra jordpunkter, är jordpunkten dålig kommer lamporna inte att lysa. Strömmen kopplas in till bilens original halogensockel, men en kabel ska även kopplas direkt till batteriet för att få direktström, se bild. Kontakta gärna vår kundservice: Kundservice@teknikproffset.se Om du har några frågor.